

Vaina, de barra para soldar o con brida Ejecución según DIN 43772 forma 4, 4F Modelos TW55-6, TW55-7

Hoja técnica WIKA TW 95.55

Aplicaciones

- Química, técnica de procesos, construcción de aparatos
- Para altas cargas de proceso

Características

- Ejecución según DIN 43772
- Forma de vaina modelo TW55-6: Forma 4 para soldar
modelo TW55-7: Forma 4F con brida
- Para revestimientos a prueba de corrosión
(modelo TW55-7)

Descripción

Material de la vaina

Acero inoxidable 1.4571, 316/316L

Acero 1.0460, 1.5415, 1.7335, 1.7380

Conexión

- Diámetro exterior de la vaina (diámetro de la cabeza)
Ø 18 mm, 24 mm, 26 mm, 32 mm ...
- Bridas según las normas nacionales e internacionales vigentes, p. ej. EN 1092-1, DIN 2527, ASME

Conexión al termómetro

Rosca hembra M14 x 1,5, M18 x 1,5, G ½, G ¾

Taladro

Ø 3,5 mm, Ø 7 mm, Ø 9 mm, Ø 11 mm

Longitud de montaje U₁, longitud del cono U y longitud total L

Ejecución combinadas véase tabla página 3



Ilustr. a la izquierda: Vaina para soldar, modelo TW55-6

Ilustr. a la derecha: Vaina con brida, modelo TW55-7

Revestimiento

- PFA
Espesor de capa mín. 0,4 mm (estándar) ó mín. 0,6 mm (opción)
- E-CTFE (Halar®)
Espesor de capa mín. 0,6 mm

Presión de proceso máx.

Depende del nivel de presión de la brida
Vainas para soldar, véase DIN 43772

1) La estabilidad depende de los datos siguientes:

- Medio de proceso
- Presión de proceso
- Temperatura del proceso (en función del revestimiento escogido)
- Velocidad de circulación
- Ejecución de la vaina (dimensiones, material)

Opciones

- Dimensiones y materiales variados
- Certificaciones
- Cálculo de la vaina según Dittrich/Klotter, recomendado como servicio de ingeniería WIKA en caso de condiciones de uso críticas.

Para obtener más informaciones consultar la Información técnica IN 00.15 "Cálculos de la resistencia para vainas"

Dimensiones en mm

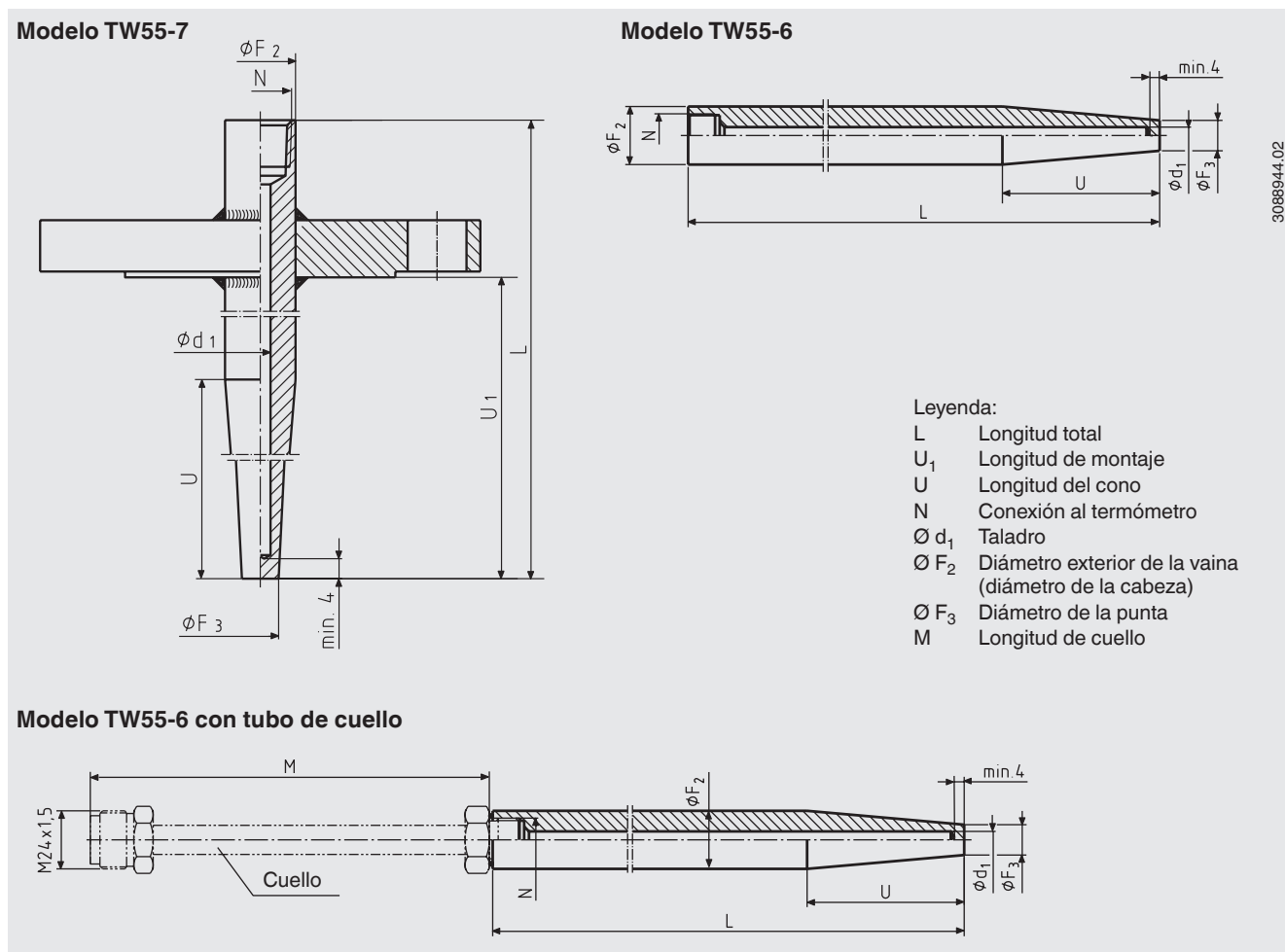

Longitudes estándares modelo TW55-7

Dimensiones en mm	Peso en kg			
	DN 25, PN 40	DN 50, PN 40		
L	U	U ₁		
200	65	130	1,9	3,8
260	125	190	2,1	4,0
410 ¹⁾	275	340	2,3	4,2

Longitudes estándares modelo TW55-6

Dimensiones en mm	Peso en kg	
	L	U
110	65	0,240
110	73	0,230
140	65	0,340
170	133	0,340
200	65	0,540
200	125	0,450
260	125	0,650
410 ²⁾	275	0,920

Rosca estándar

Dimensiones en mm					
N	Ø d ₁	Ø F ₂	Ø F ₃	H ₁	H ₂
M14 x 1,5	3,5	18	9	16	13
M18 x 1,5	7	24	12,5	16	13
G ½	7	26	12,5	19	15
G ½	9	26	15	19	15
G ¾	11	32	17	22	17

1) Sin perforación Ø d₁ = 3,5 mm

2) Estándar de la longitud del tubo de cuello M = 165 mm

Longitudes de bulbo aptas

■ Termómetro de indicación analógica

Forma de conexión	Longitud de bulbo l ₁	
	sin tubo de cuello	con cuello
S / 4 / 5	l ₁ = L - 10 mm	-
2	l ₁ = L - 30 mm	-
3	-	l ₁ = L + M - 10 mm ²⁾

2) Estándar de la longitud del tubo de cuello M = 165 mm

■ Termómetro de capilla

Forma de conexión	Longitud de bulbo l ₁	
	sin tubo de cuello	con cuello
E	l ₁ = L - 10 mm	-
3	-	l ₁ = L + M - 10 mm ²⁾

Ejecuciones combinadas Longitud de montaje U₁, longitud del cono U y longitud total L en mm

Vaina Modelo	Longitud de montaje U ₁	Longitud del cono U	Longitud total L
TW55-6 (Forma 4 para soldar)	-	65, 73, 125, 133, 275	110, 140, 170, 200, 260, 410
TW55-7 (Forma 4F con brida)	130, 190, 340	65, 125, 275	200, 260, 410

Rugosidad de la superficie de cierre

Norma de la brida		AARH in µinch	Ra in µm	Rz in µm
ASME	Stock finish	125 - 250	3,2 - 6,3	-
B 16.5	Smooth finish	< 125	< 3,2	-
	RTJ	< 63	< 1,6	-
	Tongue / Groove	< 125	< 3,2	-
EN 1092	Forma B1	-	3,2 - 12,5	12,5 - 50
	Forma B2	-	0,8 - 3,2	3,2 - 12,5
DIN 2527	Forma C	-	-	40 - 160
	Forma E	-	-	< 16

Diagrama de presión y temperatura 1)

Vaina modelo TW55 de acero inoxidable 1.4571

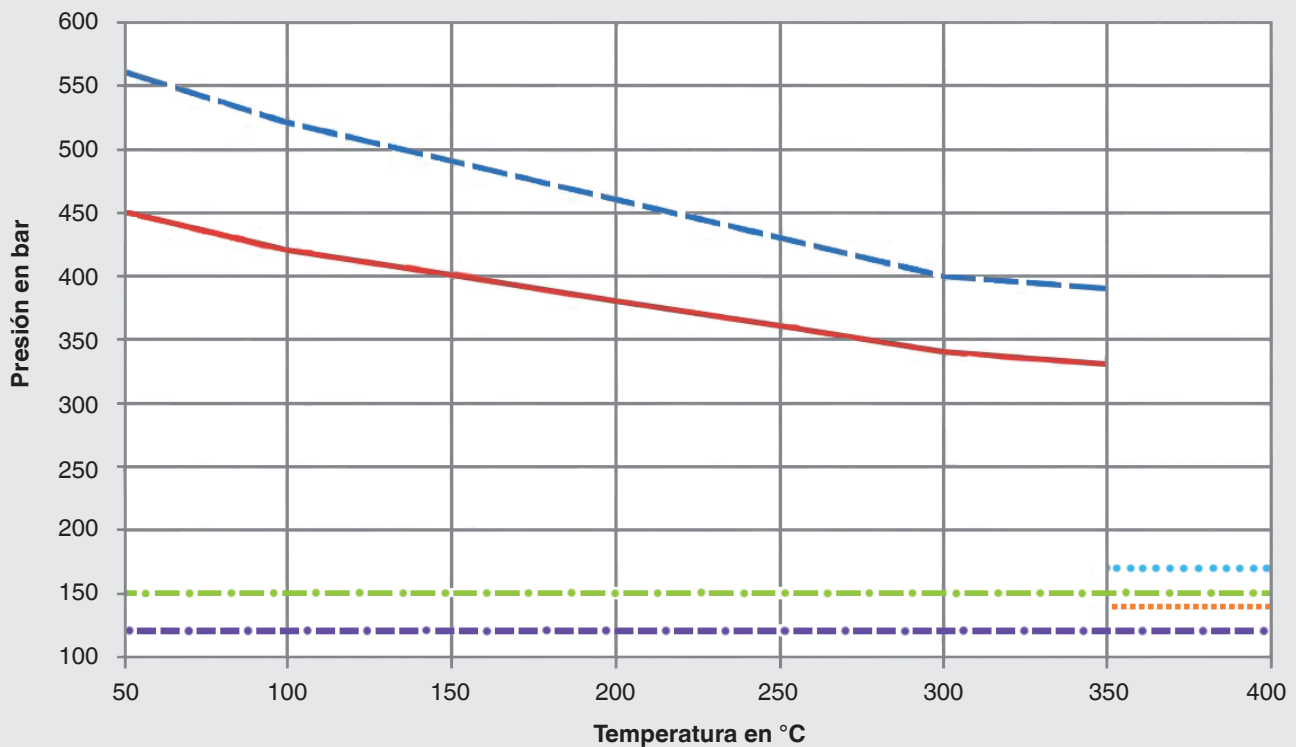

Leyenda:

	Agua 3 m/s	U = 65 mm	con diámetro interior de 3,5 mm
	Agua 3 m/s	U = 125 mm	con diámetro interior de 7 mm
	Aire 60 m/s	U = 65 mm	con diámetro interior de 3,5 mm
	Aire 60 m/s	U = 125 mm	con diámetro interior de 7 mm
	Vapor 60 m/s	U = 65 mm	con diámetro interior de 3,5 mm
	Vapor 60 m/s	U = 125 mm	con diámetro interior de 7 mm

1) La estabilidad depende de los datos siguientes:

- Medio de proceso
- Presión de proceso
- Temperatura del proceso (en función del revestimiento escogido)
- Velocidad de circulación
- Ejecución de la vaina (dimensiones, material)

Indicaciones relativas al pedido

Modelo / Forma de la vaina / Material de la vaina / Diámetro de la cabeza / Conexión al termómetro / Taladro / Diámetro nominal / Paso de presión / Superficie de obturación / Longitud de montaje U₁ / Longitud del cono U / Longitud total L / Revestimiento / Montaje junto con termorresistencia o termopar / Certificados / Opciones

© 2010 WIKA Alexander Wiegand SE & Co. KG, todos los derechos reservados.

Los datos técnicos descritos en este documento corresponden al estado actual de la técnica en el momento de la publicación.

Nos reservamos el derecho de modificar los datos técnicos y materiales.



Instrumentos WIKA, S.A.

C/Josep Carner, 11-17
08205 Sabadell (Barcelona)/España
Tel. (+34) 933 938 630
Fax (+34) 933 938 666
E-mail info@wika.es
www.wika.es